

EXCAVADORA DE ORUGAS

# HX235A LCR



# LISTA PARA CAMBIAR SU MUNDO

**La excavadora de orugas HX235A LCR forma parte de la nueva serie A de Hyundai:** una nueva generación de maquinaria de construcción conforme con los niveles de emisión de la norma europea Etapa V. Pero no se conforma con esto: además de cumplir con los requisitos legales, Hyundai quería ofrecer a sus clientes el máximo nivel de satisfacción, combinado con un rendimiento y una productividad excepcionales, mayor seguridad, más comodidad y una mejor gestión del tiempo de actividad.

Con un radio de giro compacto que le permite trabajar de forma segura y eficiente en espacios reducidos, esta máquina abre un mundo de nuevas posibilidades, donde esfuerzos minúsculos mueven montañas. ¡Es hora de experimentar el Efecto Hyundai!



## Productividad y eficiencia

# COMPACTA Y POTENTE PARA IMPULSAR SUS BENEFICIOS

La HX235A LCR incluye el diseño de bastidor superior de la nueva serie A, que aumenta considerablemente la capacidad de elevación. Combinado con un menor giro de cola y un nuevo modo de elevación, el resultado es una potente máquina todoterreno, ideal para excavar y mover cargas pesadas.



### Radio compacto

La HX235A LCR (radio compacto) cuenta con una parte trasera corta y un contrapeso curvado que rueda a lo largo de las orugas con un voladizo mínimo. De este modo el extremo trasero de la máquina sobresale mucho menos y los operadores pueden trabajar con más tranquilidad en espacios reducidos. Y también mejora la durabilidad, ya que se reduce considerablemente el riesgo de impacto de la máquina con paredes u obstáculos.

### Estable y potente

A pesar de su diseño compacto, la HX235A LCR es notablemente estable al elevar y transportar objetos o materiales pesados. El concepto de pluma centrada proporciona una capacidad de elevación fabulosa, mientras que el robusto carro inferior ofrece estabilidad y confianza adicional al trabajar en superficies irregulares.



### Parada automática del motor

El motor se apaga automáticamente cuando la máquina está en reposo para reducir el consumo de combustible y evitar emisiones. Se pueden seleccionar diferentes modos de funcionamiento y tiempos de inactividad según el entorno de trabajo, lo que aumenta aún más la eficiencia.

### Modo de elevación

Este modo de trabajo mejora la precisión y la capacidad de elevación a través de las revoluciones, la activación del refuerzo de potencia y un mayor control de flujo de la bomba.



### Motor

La HX235A LCR está equipada con un ecológico motor Cummins B6.7 que satisface los requisitos más exigentes en cuanto a emisiones. También proporciona una potencia y rendimiento impresionantes, con 881 Nm de par máximo (31% más que su antecesora), una referencia inédita en el sector. Como todas las máquinas de la serie A, esta excavadora incluye nuestro sistema de postratamiento de los gases de escape todo en uno. Eliminar la necesidad de EGR también nos ha permitido mejorar la productividad a través de una mejor economía de combustible e intervalos de servicio más prolongados.

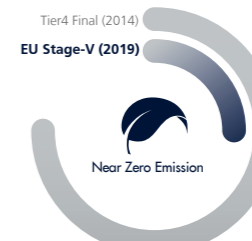

### Información del consumo de combustible

Los datos promedio y más recientes del consumo de combustible ayudan a los operadores a trabajar de una forma más económica.



NUEVO

### EPFC (control electrónico de flujo de la bomba)

El EPFC mejora la precisión del control a la vez que reduce el consumo de combustible. El sistema permite a los operadores personalizar su máquina según el trabajo en cuestión, lo que garantiza un equilibrio óptimo entre potencia y precisión.



### Indicador Eco

Esta función ayuda a los operadores a reducir las emisiones y los costes de operación al mostrar la carga de trabajo del motor y el estado de ahorro de combustible.

### Informe Eco

La función Informe Eco ayuda a los operadores a adquirir hábitos de trabajo eficientes al mostrar información en tiempo real sobre el rendimiento de la máquina.

NUEVO



## Durabilidad

# LISTA PARA LA ACCIÓN Y FABRICADA PARA DURAR

Necesita saber que su inversión actual le ayudará a proteger el futuro de su negocio. Por eso hemos dado prioridad a la fiabilidad en todo el desarrollo de la HX235A LCR, desde el diseño y la fabricación hasta el control de calidad. Hemos mejorado la fiabilidad del motor, prescindiendo de la EGR e integrando un postratamiento de los gases de escape con un sistema simplificado de un único módulo, con un mantenimiento más sencillo. Las estructuras de los bastidores superior e inferior están reforzadas para trabajos con alta carga, mientras que los implementos se han probado rigurosamente en las condiciones más difíciles. ¿El objetivo? Minimizar los tiempos de inactividad y las reparaciones para ayudarle a cumplir con sus plazos, evitar costes inesperados y proteger sus ganancias.



"Todos y cada uno de los componentes son resistentes y fiables por definición".

### Cuchara e implementos

Además de realizar pruebas rigurosas y reforzar todos los implementos para mejorar su durabilidad, hemos mejorado la resistencia al desgaste de la cuchara por medio del uso de un nuevo material.



### Mangueras hidráulicas

Unas mangueras de alta calidad con una resistencia excepcional al calor y a la presión proporcionan una máxima durabilidad, incluso en condiciones de trabajo difíciles.



### Unidad de refrigeración

Las máquinas HX de la Serie A se han mejorado con una resistente unidad de refrigeración que se ha comprobado exhaustivamente con el fin de proteger la productividad en entornos de trabajo exigentes.



### Estructura de la cabina

La estructura de la cabina está reforzada con acero de alta resistencia, de baja tensión y soldado de forma integral. Está certificada conforme a las normas de seguridad ISO 12117-2 (ROPS - estructuras de protección antivuelco) e ISO 10262, nivel 2 (FOPS - estructuras de protección frente a la caída de objetos).

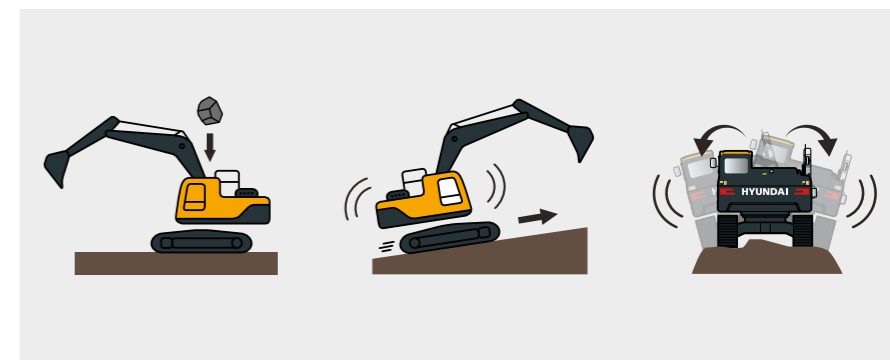

## Comodidad para el operador

# UNA CABINA A SU SERVICIO

La cabina está diseñada para proporcionar a cada operador un entorno de trabajo cómodo que multiplique la productividad y reduzca el cansancio. Entre sus elementos clave destacan un asiento de alta calidad y una distribución optimizada que sitúa los principales mandos al alcance de la mano. Opciones le ayudan a adaptar la cabina a sus necesidades, como un nuevo sistema de audio con radio, USB, entrada AUX y Bluetooth para mantenerle conectado y entretenido: un diseño pensado para convertirle en protagonista del Efecto Hyundai, con un mundo de comodidad a su alcance.



"El lugar de trabajo ideal: me siento relajado, alerta y con pleno control".



NUEVO

### Modo de trabajo de encendido con la llave

Esta función permite a los operadores guardar el ajuste de modo del implemento para que la máquina esté automáticamente en el modo de trabajo correcto al volver a arrancar.



### Edición del menú del propietario (OME)

Las funciones del menú pueden ser ajustadas por el propietario de la máquina, quien también puede proporcionar o restringir el acceso a los usuarios de la máquina usando una contraseña para bloquear o desbloquear la lista.



### Sistema de ajuste combinado de la velocidad

Este sistema permite a los operadores equilibrar la sensibilidad de la carga y la prioridad de la pluma con el brazo y el giro. Seleccione entre cinco niveles de sensibilidad de la carga para ajustar la tasa de flujo inicial para la operación de elevación de la pluma y retracción del brazo según el peso del implemento. Se pueden seleccionar diez niveles de prioridad de la pluma para equilibrar el funcionamiento de la pluma con el brazo y el giro.



### Monitor de pantalla táctil de gran tamaño

La HX235A LCR incluye un monitor de 8 pulgadas con una pantalla táctil de fácil lectura. Todos los indicadores que muestran el estado de la máquina están centralizados en un mismo cuadro para permitir un control fácil y eficiente.



NUEVO

### Visibilidad y acceso mejorados

El diseño abierto de la puerta de la cabina ofrece al operador una vista clara y sin obstáculos del exterior. El diseño del tirador de la puerta también se ha modificado para un acceso más fácil y seguro. El lateral derecho de la máquina también incluye un nuevo diseño que ofrece al operador una mejor visibilidad del lado inferior derecho de la excavadora.



### Ventilación lateral

Ventilación en la parte delantera de la cabina para mantenerle fresco mientras trabaja.

### Control hidráulico auxiliar proporcional

El sistema opcional de control proporcional se puede operar con los mandos deslizantes de la palanca de cambios, lo que ofrece al operador un control más eficiente y práctico sobre la velocidad de las herramientas de trabajo, especialmente en proyectos que requieran una alta precisión o plena velocidad de funcionamiento. Como alternativa, el control del sistema puede cambiarse a un pedal a través del menú de ajustes.

OPCIONAL

### Control de giro de ajuste preciso

El control de giro con amortiguación precisa permite un movimiento suave al principio y al final de las operaciones de giro. El control preciso del giro libre reduce las sacudidas del peso durante la elevación.

OPCIONAL

### Conectividad Miracast

El sistema Miracast basado en la Wi-Fi del smartphone del operador permite el uso de varias funciones del smartphone en la pantalla, incluyendo navegación, navegación web, reproducción de música y video.



NUEVO

### Nuevo sistema de audio

El nuevo sistema de audio incorpora una radio, reproductor de MP3 basado en USB, tecnología manos libres por Bluetooth y un micrófono para realizar llamadas de forma práctica. La radio se ha movido más a la derecha para que los mandos estén más a mano.



## Seguridad

# PROTECCIÓN PARA SUS COMPAÑEROS DE TRABAJO Y SUS EQUIPOS

Los pequeños detalles pueden marcar una diferencia enorme cuando se trata de la protección y la seguridad. La HX235A LCR ofrece protección periférica para el operador, sus compañeros de trabajo y sus máquinas. La cabina ofrece una visibilidad óptima, mientras que el sistema de visión periférica avanzada (AAVM) le ofrece una vista clara de su entorno. Al ayudarlo a evitar accidentes en el lugar de trabajo, esta excavadora de orugas contribuye a ofrecer la tranquilidad y productividad que forman parte del Efecto Hyundai.



"El radio de giro compacto añade una capa adicional de protección para la excavadora y los trabajadores y objetos de la obra".



### Alarma de advertencia de cinturón de seguridad

Alarma audible y visible que recuerda a los operadores que deben abrocharse el cinturón de seguridad.

### Sistema de visión periférica avanzada (AAVM)

El sistema de cámaras AAVM le ofrece una visión de 360° de su entorno de trabajo inmediato. También incluye la tecnología de detección inteligente de objetos en movimiento (IMOD) que detecta y avisa cuando personas u objetos se acercan a menos de cinco metros de la máquina.

### Sistema de estacionamiento de giro electrónico

El freno de giro se controla mediante una válvula electrónica y un sistema de control para mejorar la seguridad y la eficiencia.

### Bloqueo automático de seguridad

La función de bloqueo automático de seguridad impide un encendido accidental. Cuando el bloqueo está activado, la excavadora no se controla con la palanca RCV.



NUEVO

NUEVO



## Mantenimiento y conectividad

# DIAGNÓSTICO AVANZADO Y SOPORTE DE MANTENIMIENTO

La tranquilidad que proporciona un servicio rápido y práctico también forma parte del Efecto Hyundai. La HX235A LCR está diseñada para que el mantenimiento sea lo más ágil posible. Todos los componentes y materiales están optimizados para prolongar al máximo la vida útil, mientras que el innovador sistema de telemática Hi MATE de Hyundai permite controlar la actividad y el rendimiento de la máquina. Su conectividad integrada le ayuda a trabajar de la forma más inteligente y rentable.

"Las nuevas tecnologías hacen más fácil el seguimiento de las tareas de mantenimiento y obtener apoyo extra si lo necesito".

### Aplicación HCE Diagnostic Tools (HCE-DT)

Los técnicos pueden conectar inalámbricamente con la máquina in situ con un smartphone o un ordenador portátil. Se puede realizar una comprobación rápida para diagnosticar la causa raíz de una avería o para realizar una localización y resolución de fallos indicados por códigos de avería. La aplicación HCE-DT obtiene datos de la máquina y del motor desde una plataforma combinada basada en la nube para ejecutar un análisis de fallos en tiempo real. En combinación con el ECD, aumenta las tasas de resolución en la primera visita.



### Cubierta mejorada del depósito de urea

La cubierta del depósito de urea se ha cambiado por una que se abre por completo para que se pueda llenar de forma más práctica.



### Aplicación Mobile Fleet

La nueva aplicación Mobile Fleet de Hyundai le ofrece la información que necesita para gestionar su flota de forma eficiente y rentable. Basada en telemática, esta solución avanzada utiliza gráficos sencillos y datos clave sobre el rendimiento para una gestión inteligente de flotas.

**200%**  
mejorados

### Mayor vida útil del filtro de combustible

El intervalo de servicio del filtro de combustible se ha ampliado de 500 a 1000 horas. La limpieza del DPF solo es necesaria si se produce una indicación de fallo, lo que elimina la necesidad de intervalos regulares de limpieza de ceniza.

## HiMATE

### Multiplique la eficiencia y el rendimiento

Para una comodidad y seguridad máximas, la HX235A LCR cuenta con el exclusivo sistema de gestión remota de flotas Hi MATE de Hyundai, que utiliza tecnología de datos móviles para ofrecer el mayor nivel de servicio y soporte. Puede monitorizar su equipo dondequiera que esté a través de un sitio web específico o una aplicación móvil, con acceso a parámetros de trabajo, como el total de horas del motor, la utilización de la máquina, las horas de trabajo realmente trabajadas y el consumo de combustible y la ubicación de la máquina.



### ECD (diagnóstico conectado del motor)

El ECD proporciona consejos para la localización y resolución de fallos, así como apoyo personalizado en servicio y piezas de Cummins Quick Serve. Los técnicos de servicio reciben el apoyo de informes de diagnóstico remoto que les permiten prepararse para visitas al lugar de trabajo y traer las herramientas correctas.

¡Todos estamos conectados!



Solo 5 minutos



Solución todo en uno



### Mejore la productividad

A través de información como las horas de servicio, el tiempo de inactividad y el consumo de combustible, Hi MATE le ahorra dinero y mejora la productividad. Las alertas de servicio facilitan una mejor planificación del mantenimiento.



### Supervise sus máquinas

La información de localización en tiempo real de Hi MATE le permite supervisar su equipo de una forma más práctica y cómoda. Simplemente inicie sesión en el sitio web o la aplicación móvil de Hi MATE para ver sus máquinas en cualquier momento, desde cualquier ubicación. Reciba datos online, por correo electrónico o directamente en su dispositivo móvil.



### Mejore la seguridad

Proteja su equipo frente a robos o accesos no autorizados. La geocerca de Hi MATE le avisa automáticamente cuando una máquina abandona una zona predeterminada.

## Piezas y garantías

# PIEZAS ORIGINALES Y GARANTÍAS DE HYUNDAI: LA MEJOR FORMA DE PROTEGER SU INVERSIÓN

Las piezas originales, accesorios y programas de garantía de Hyundai se han diseñado específicamente para que no tenga problemas con su máquina. Aumentan el tiempo de actividad y garantizan el rendimiento, la comodidad y la funcionalidad de su equipo.



## Una red de toda confianza

Hyundai Construction Equipment Europe da prioridad a una intervención rápida y fiable para mantener su equipo en marcha con seguridad. En su almacén de 13 000 m<sup>2</sup>, Hyundai cubre hasta el 96% de todas las piezas originales. Con uno de los sistemas de almacenamiento automatizado más avanzados de Europa, somos capaces de mantener la disponibilidad y un suministro eficiente de todas nuestras piezas originales. Además, garantizamos un servicio de entrega en 24 horas a través de toda nuestra red de distribuidores europeos.



### Filtros de combustible

Los filtros de combustible Hyundai proporcionan el grado correcto de filtración para mantener el motor limpio. Están diseñados para cumplir y superar los requisitos del fabricante del motor en lo que respecta a separación del agua y filtración de la suciedad, con el objetivo de prolongar la vida útil del motor.



### Piezas originales Hyundai

Las piezas originales Hyundai tienen el mismo diseño que las que llevaba su máquina cuando salió de fábrica. Se someten a rigurosas inspecciones y pruebas de calidad para asegurarse de que satisfacen los estrictos requisitos de Hyundai en cuanto a calidad y durabilidad. Además de minimizar el tiempo de inactividad, esto ayuda a garantizar un rendimiento máximo en todas las tareas.



### Juegos de posventa

Puede solicitar a su distribuidor juegos de posventa de Hyundai. Este sistema AAVM, por ejemplo, mejora la seguridad dentro y alrededor de su entorno de trabajo en todo momento.



## Garantías de Hyundai

Nuestras garantías también están diseñadas para darle la cobertura que necesita para hacer crecer su negocio con confianza y tranquilidad.

### Garantías estándar

Ofrecemos coberturas de garantía estándar para todas las excavadoras de orugas. Junto a esta cobertura estándar, existen períodos de garantía opcionales y ampliados, de manera que puede beneficiarse de una cobertura de garantía plena durante más tiempo e incluso a lo largo de todo el ciclo de vida de las máquinas. Comente la solución óptima para sus necesidades con su distribuidor local Hyundai.

### Garantías ampliadas

Nuestras garantías ampliadas le ayudan a mantener bajo control sus costes de explotación. Si combina un programa de garantía ampliada con un contrato de mantenimiento personalizado, puede evitar por completo los gastos imprevistos.



## Vista general de la

# HX235A LCR

### Productividad y eficiencia

- Motor de alto rendimiento sin EGR **NUEVO**
- Informe Eco **NUEVO**
- Control electrónico de flujo de la bomba (EPFC) **NUEVO**
- Modo de elevación **NUEVO**
- Información del consumo de combustible
- Indicador Eco
- Parada automática del motor

### Mantenimiento

- Diagnóstico conectado del motor (ECD) **NUEVO**
- Sistema de telemática Hi MATE
- Filtro de combustible el doble de duradero (1000 h)
- Cubierta mejorada del depósito de urea
- Aplicación Mobile Fleet
- Diagnóstico conectado



### Durabilidad

- Cabina con FOPS/TOPS
- Estructura superior e inferior reforzada
- Implementos reforzados
- Unidad de refrigeración duradera

### Comodidad para el operador

- Modo de trabajo de encendido con la llave **NUEVO**
- Nuevo sistema de audio **NUEVO**
- Wi-Fi directa con smartphone (Miracast)
- Sistema hidráulico auxiliar proporcional **OPCIONAL**
- Selección de control por pedal y RCV proporcional a 2 vías **OPCIONAL**
- Control de giro preciso (amortiguado/libre) **OPCIONAL**
- Monitor de 8" con pantalla táctil
- Edición del menú del propietario (OME)
- Sistema combinado de velocidad

### Seguridad

- Bloqueo automático de seguridad **NUEVO**
- Freno de estacionamiento de giro electrónico **NUEVO**
- Sistema de cámaras AAVM **OPCIONAL**
- Alarma de advertencia de cinturón de seguridad
- Peldaños anchos

# LISTA PARA CAMBIAR SU MUNDO

Las excavadoras de orugas de Hyundai están diseñadas para ofrecer a los operadores mejores condiciones y más tranquilidad a los propietarios. Cada detalle está estudiado para dar respuesta a sus necesidades sobre el terreno, tanto si quiere más seguridad y comodidad como si busca más productividad o tiempo de actividad o un mantenimiento más sencillo. Todo forma parte del Efecto Hyundai.

Explore la gama en [hyundai-ce.eu](http://hyundai-ce.eu)



# ESPECIFICACIONES

MOTOR	
Fabricante / modelo	CUMMINS / B6.7
Tipo	Motor diésel de 6 cilindros, refrigerado por agua, 4 ciclos, turboalimentado y enfriado por aire, inyección directa, controlado electrónicamente
Potencia bruta	129 kW (173 hp) a 2200 rpm
Potencia neta	127 kW (170 hp) a 2200 rpm
Potencia máx.	145 kW (195 hp) a 2000 rpm
Par máximo	881 N. m (650 lb. pie) a 1300 rpm
Cilindrada	6,7 l (409 pulg. cu.)

SISTEMA HIDRÁULICO	
<b>BOMBA PRINCIPAL</b>	
Tipo	Bombas de pistones con ejes en tándem y cilindrada variable
Flujo máx.	2 x 221 L/min (2 x 58,4 gpm EE. UU. / 2 x 48,6 gpm Reino Unido)
Bomba auxiliar para circuito piloto	Bomba de engranajes

Sistema de bomba de detección cruzada y ahorro de combustible.

MOTORES HIDRÁULICOS	
Traslación	Motor de pistones axiales de dos velocidades con válvula de frenado y freno de estacionamiento
Giro	Motor de pistones axiales con freno automático

AJUSTE DE VÁLVULA DE SOBREPRESIÓN	
Circuitos de implementación	350 kgf/cm <sup>2</sup> (4980 psi)
Traslación	350 kgf/cm <sup>2</sup> (4980 psi)
Sobrealimentación de potencia (pluma, brazo, cuchara)	380 kgf/cm <sup>2</sup> (5410 psi)
Circuito de giro	285 kgf/cm <sup>2</sup> (4050 psi)
Circuito piloto	40 kgf/cm <sup>2</sup> (570 psi)
Válvula de servicio	Instalada

CILINDROS HIDRÁULICOS				
N.º de cilindros-diámetro x carrera	Pluma	2	2-120 X 1290 mm	
			Brazo	1-140 X 1510 mm
			Cuchara	1-120 X 1055 mm
	Pluma de 2 piezas	2	2-130 X 240 mm	
			1.ª	2-125 X 1260 mm
			2.ª	1-160 X 1060 mm

\* Aceite hidráulico biológico Hyundai (HBHO) disponible.

CONDUCCIÓN Y FRENADO	
Método de conducción	Tipo completamente hidrostático
Motor de impulsión	Motor de pistones axiales, diseño tipo zapata
Sistema de reducción	Engranaje reductor planetario
Fuerza máxima de la barra de tracción	22 200 kgf (48 943 lbf)
Velocidad máxima de traslación (alta/baja)	5,6 km/h (3,5 mph) / 3,2 km/h (2 mph)
Capacidad en pendientes 35° (70%)	35° (70%)
Freno de estacionamiento	Disco húmedo múltiple

CONTROL	
Las palancas y los pedales operados por presión piloto con palanca extraíble pueden accionarse casi sin esfuerzo.	
Control piloto	Dos palancas de mando con una sola palanca de seguridad (izda.): giro y brazo (dcha.): pluma y cuchara (ISO)
Traslación y dirección	Dos palancas con pedales
Aceleración del motor	Eléctrica, de tipo disco

SISTEMA DE GIRO	
Motor de giro	Motor de pistones axiales con cilindrada fija
Reducción de giro	Reducción de engranajes planetarios
Lubricación del cojinete de giro	En baño de grasa
Freno de giro	Disco húmedo múltiple
Velocidad de giro	11,3 rpm

CAPACIDADES DE SERVICIO			
	litro	Gal. EE. UU.	Gal. Reino Unido
Depósito de combustible	320,0	84,5	70,4
Refrigerante del motor	40,0	10,6	8,8
Aceite de motor	23,1	6,1	5,1
Dispositivo de giro	7,0	1,8	1,5
Accionamiento final (c/u.)	48,0	12,6	10,5
Depósito de llenado de DEF / AdBlue R	48,0	12,6	10,5
Sistema hidráulico (incluyendo el depósito)	275,0	72,6	60,5
Depósito hidráulico	160,0	42,3	35,2

CARRO INFERIOR	
El bastidor central de tipo pata en X está soldado de forma integral con bastidores de oruga reforzados de sección de caja. El carro inferior incluye rodillos lubricados, ruedas locas, ajustadores de oruga con ruedas dentadas y resortes amortiguadores, y una cadena de orugas con tejas de doble o triple garra.	
Bastidor central	Tipo de pata - X
Bastidor de oruga	Tipo de caja pentagonal
Nº de tejas en cada lado	49 de cada
Nº de rodillos superiores a cada lado	2 de cada
Nº de rodillos inferiores a cada lado	9 de cada
N.º de barandillas a cada lado	2 de cada

PESO OPERATIVO (APROXIMADO)		
Peso operativo, incluyendo una pluma de 5680 mm (18' 8"), un brazo de 2920 mm (9' 7"), una cuchara SAE colmada de 0,80 m <sup>3</sup> (1,05 yd <sup>3</sup> ), lubricante, refrigerante, un depósito de combustible lleno, un depósito hidráulico lleno y todos los equipos estándar.		
PESO OPERATIVO		
Tejas	Peso operativo	Presión sobre el suelo
Tipo	Ancho mm (pulg.)	kg (lb)
Triple garra	600 (24")	24 000 (52 910)
	700 (28")	24 280 (53 530)
	800 (32")	24 560 (54 140)
		kgf/cm <sup>2</sup> (psi)
		0,51 (7,27)
		0,44 (6,30)
		0,39 (5,58)

SISTEMA DE AIRE ACONDICIONADO	
El sistema de aire acondicionado de la máquina contiene gas fluorado de efecto invernadero con un potencial de calentamiento global de R134a. (Potencial de calentamiento global: 1430) El sistema contiene 0,75 kg de refrigerante, que consiste en un CO <sub>2</sub> equivalente a 1,07 kg de tonelada métrica. Para más información, consulte el manual.	



# DIMENSIONES Y RANGO OPERATIVO

## DIMENSIONES DE LA PLUMA MONOPIEZA DE LA HX235A LCR

PLUMA de 5,68 m (18' 8") y BRAZO de 2,0 m (6' 7"); 2,4 m (7' 10") y 2,92 m (9' 7")

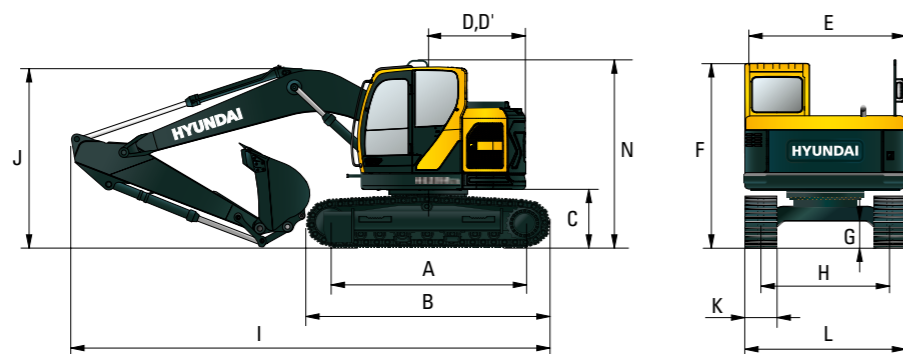

Unidad: mm (pies/pulg.)

A	Distancia entre centros de ruedas	3650 (12' 0")
B	Longitud total de la oruga	4446 (14' 7")
C	Distancia al suelo del contrapeso	1080 (3' 7")
D	Radio de giro de cola	1780 (6' 04")
D'	Longitud del extremo trasero	1780 (6' 04")
E	Anchura total de la superestructura	2980 (9' 9")
F	Altura total de la cabina	3100 (10' 2")
G	Distancia mínima al suelo	470 (1' 65")
H	Ancho de oruga	2390 (7' 10")
I	Altura total de la barandilla	3290 (10' 10")

Longitud de la pluma		5680 (18' 8")		
Longitud del brazo		2000 (6' 7")	2400 (7' 10")	2920 (9' 7")
I	Longitud total	9050 (29' 8")	8950 (29' 4")	8910 (29' 3")
J	Altura total de la pluma	3240 (10' 8")	3130 (10' 3")	3040 (10' 0")
K	L - Ancho de teja de oruga	600 (1' 12")	700 (2' 4")	800 (2' 7")
L	Anchura total	2990 (9' 10")	3090 (10' 2")	3190 (10' 6")

## RANGO OPERATIVO DE LA PLUMA MONOPIEZA DE LA HX235A LCR

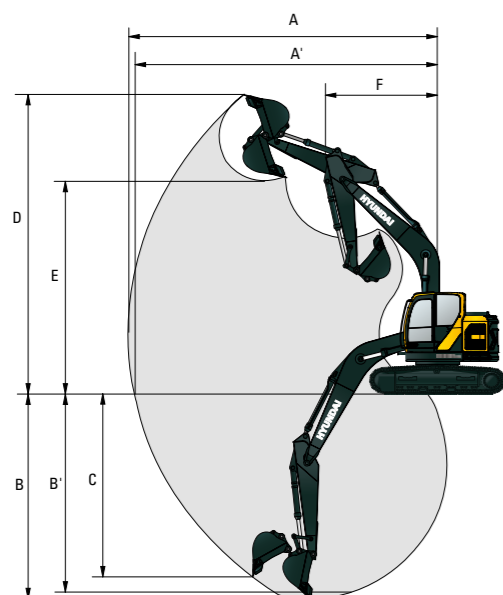

Unidad: mm (pies/pulg.)

Longitud de la pluma		5680 (18' 8")		
Longitud del brazo		2000 (6' 7")	2400 (7' 10")	2920 (9' 7")
A	Alcance máximo de excavación	9040 (29' 8")	9430 (30' 11")	9910 (32' 6")
A'	Alcance máx. de excavación a nivel del suelo	8860 (29' 1")	9260 (30' 5")	9750 (32' 0")
B	Profundidad máxima de excavación	5750 (18' 10")	6150 (20' 2")	6670 (21' 11")
B'	Profundidad máxima de excavación (a nivel de 8')	5490 (18' 0")	5940 (19' 6")	6490 (21' 4")
C	Profundidad vertical máxima de excavación junto a una pared	5120 (16' 10")	5570 (18' 3")	6090 (20' 0")
D	Altura máxima de excavación	10 130 (33' 3")	10 460 (34' 4")	10 820 (35' 6")
E	Altura máxima de volteo	7220 (23' 8")	7540 (24' 9")	7900 (25' 11")
F	Radio de giro mín.	2860 (9' 5")	2550 (8' 4")	2350 (7' 9")

# DIMENSIONES Y RANGO OPERATIVO

## DIMENSIONES DE LA PLUMA MONOPIEZA (TIPO HOJA NIVELADORA) DE LA HX235A LCR

PLUMA de 5,68 m (18' 8") y BRAZO de 2,0 m (6' 7"); 2,4 m (7' 10") y 2,92 m (9' 7")

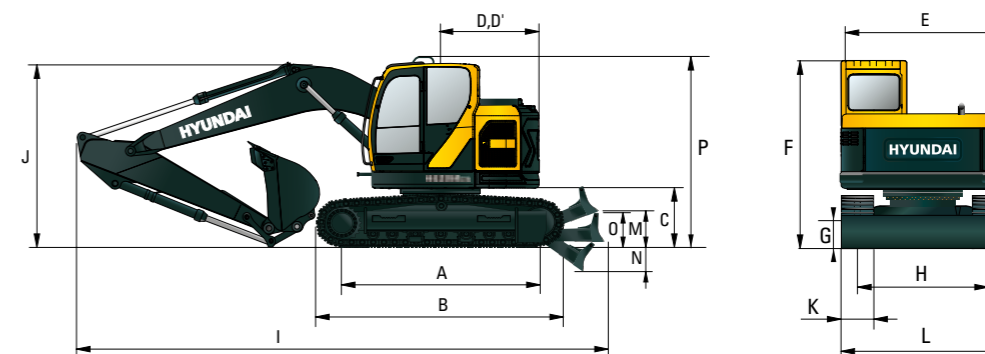

Unidad: mm (pies/pulg.)

A	Distancia entre centros de ruedas	3650 (12' 0")
B	Longitud total de la oruga	4404 (14' 6")
C	Distancia al suelo del contrapeso	1080 (3' 7")
D	Radio de giro de cola	1780 (6' 04")
D'	Longitud del extremo trasero	1780 (6' 04")
E	Anchura total de la superestructura	2980 (9' 9")
F	Altura total de la cabina	3100 (10' 2")
G	Distancia mínima al suelo	470 (1' 65")
H	Ancho de oruga	2390 (7' 10")
M	Distancia al suelo de la hoja niveladora elevada	550 (1' 10")
N	Profundidad de la hoja niveladora descendida	410 (1' 4")
O	Altura de la hoja niveladora	740 (2' 5")
P	Altura total de la barandilla	3290 (10' 10")

Longitud de la pluma		5680 (18' 8")		
Longitud del brazo		2000 (6' 7")	2400 (7' 10")	2920 (9' 7")
I	Longitud total	9980 (32' 9")	9890 (32' 5")	9840 (32' 3")
J	Altura total de la pluma	3240 (10' 8")	3130 (10' 3")	3040 (10' 0")
K	L - Ancho de teja de oruga	600 (1' 12")	700 (2' 4")	800 (2' 7")
L	Anchura total	2990 (9' 10")	3090 (10' 2")	3190 (10' 6")

## RANGO OPERATIVO DE LA PLUMA MONOPIEZA (TIPO HOJA NIVELADORA) DE LA HX235A LCR

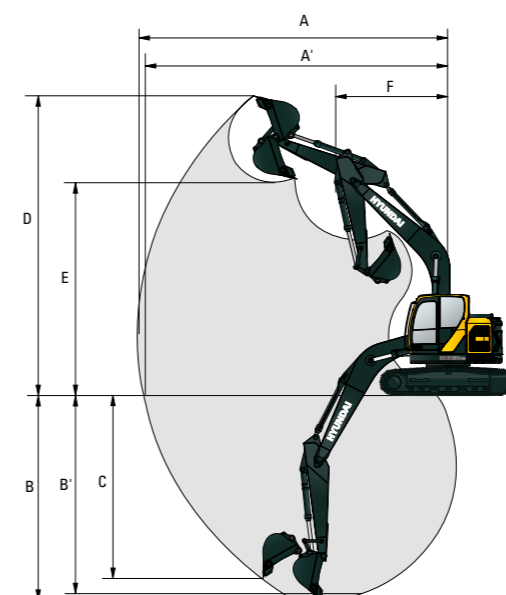

Unidad: mm (pies/pulg.)

Longitud de la pluma		5680 (18' 8")		
Longitud del brazo		2000 (6' 7")	2400 (7' 10")	2920 (9' 7")
A	Alcance máximo de excavación	9040 (29' 8")	9430 (30' 11")	9910 (32' 6")
A'	Alcance máx. de excavación a nivel del suelo	8860 (29' 1")	9260 (30' 5")	9750 (32' 0")
B	Profundidad máxima de excavación	5750 (18' 10")	6150 (20' 2")	6670 (21' 11")
B'	Profundidad máxima de excavación (a nivel de 8')	5490 (18' 0")	5940 (19' 6")	6490 (21' 4")
C	Profundidad vertical máxima de excavación junto a una pared	5120 (16' 10")	5570 (18' 3")	6090 (20' 0")
D	Altura máxima de excavación	10 130 (33' 3")	10 460 (34' 4")	10 820 (35' 6")
E	Altura máxima de volteo	7220 (23' 8")	7540 (24' 9")	7900 (25' 11")
F	Radio de giro mín.	2860 (9' 5")	2550 (8' 4")	2350 (7' 9")

# DIMENSIONES Y RANGO OPERATIVO

## DIMENSIONES DE LA PLUMA DE 2 PIEZAS DE LA HX235A LCR

Pluma de 2 piezas de 5,65 m (18' 6") y brazo de 2,0 m (6' 7"); 2,4 m (7' 10"); 2,92 m (9' 7")

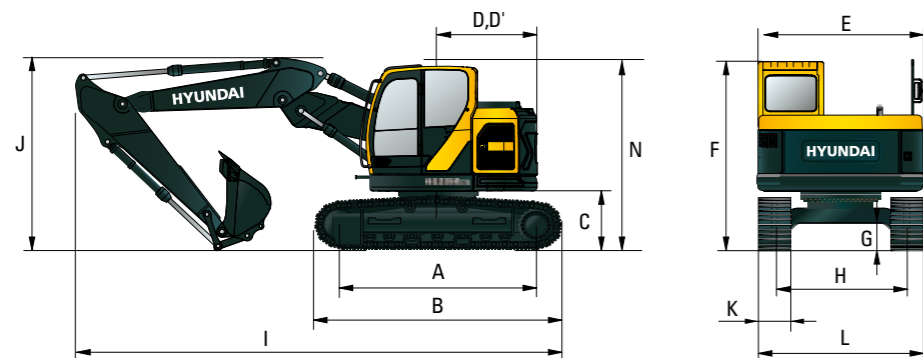

Unidad: mm (pies/pulg.)

A	Distancia entre centros de ruedas	3650 (12' 0")
B	Longitud total de la oruga	4406 (14' 7")
C	Distancia al suelo del contrapeso	1080 (3' 7")
D	Radio de giro de cola	1780 (6' 04")
D'	Longitud del extremo trasero	1780 (6' 04")
E	Anchura total de la superestructura	2980 (9' 9")
F	Altura total de la cabina	3100 (10' 2")
G	Distancia mínima al suelo	470 (1' 65")
H	Ancho de oruga	2390 (7' 10")
N	Altura total de la barandilla	3290 (10' 10")

Longitud de la pluma		5650 (18' 6") de 2 piezas		
Longitud del brazo		2000 (6' 7")	2400 (7' 10")	2920 (9' 7")
I	Longitud total	9000 (29' 6")	8910 (29' 3")	8900 (29' 2")
J	Altura total de la pluma	3050 (10' 0")	3000 (9' 10")	2990 (9' 10")
K	L – Ancho de teja de oruga	600 (1' 12")	700 (2' 4")	800 (2' 7")
L	Anchura total	2990 (9' 10")	3090 (10' 2")	3190 (10' 6")

## RANGO OPERATIVO DE LA PLUMA DE 2 PIEZAS DE LA HX235A LCR

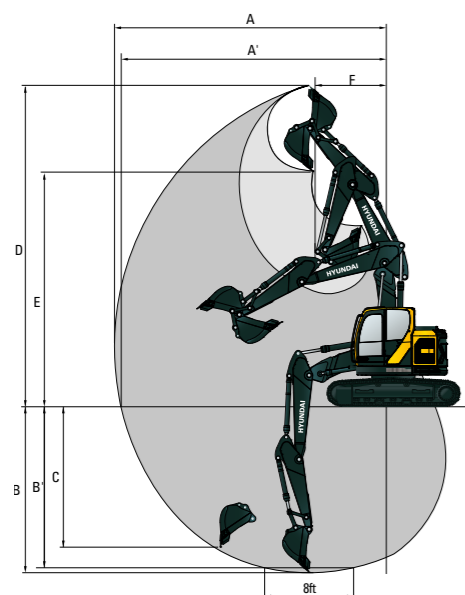

Unidad: mm (pies/pulg.)

Longitud de la pluma		5650 (18' 6") de 2 piezas		
Longitud del brazo		2000 (6' 7")	2400 (7' 10")	2920 (9' 7")
A	Alcance máximo de excavación	9050 (29' 8")	9460 (31' 0")	10 020 (32' 10")
A'	Alcance máx. de excavación a nivel del suelo	8880 (29' 2")	9290 (30' 6")	9860 (32' 4")
B	Profundidad máxima de excavación	5460 (17' 11")	5860 (19' 3")	6380 (20' 11")
B'	Profundidad máxima de excavación (a nivel de 8')	5340 (17' 6")	5750 (18' 10")	6270 (20' 7")
C	Profundidad vertical máxima de excavación junto a una pared	4530 (14' 10")	4970 (16' 4")	5520 (18' 1")
D	Altura máxima de excavación	10 600 (34' 9")	10 990 (36' 1")	11 470 (37' 8")
E	Altura máxima de volteo	7680 (25' 2")	8090 (26' 7")	8540 (28' 0")
F	Radio de giro mín.	2130 (7' 0")	2030 (6' 8")	2000 (6' 7")

# DIMENSIONES Y RANGO OPERATIVO

## DIMENSIONES DE LA PLUMA DE 2 PIEZAS (TIPO HOJA NIVELADORA) DE LA HX235A LCR

Pluma de 2 piezas de 5,65 m (18' 6") y brazo de 2,0 m (6' 7"); 2,4 m (7' 10"); 2,92 m (9' 7")

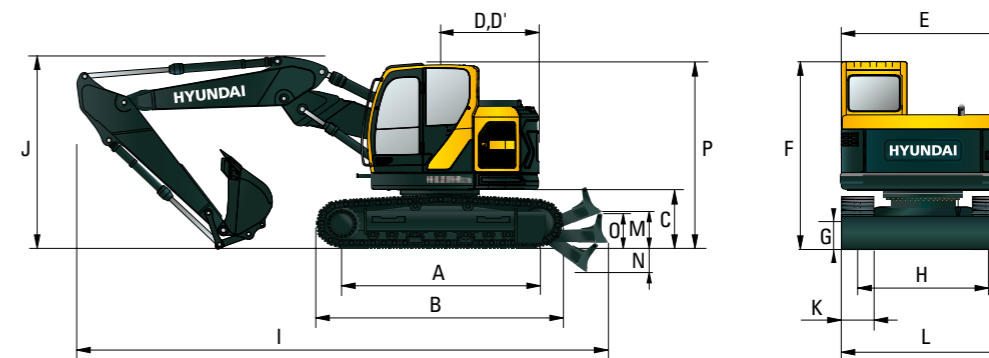

Unidad: mm (pies/pulg.)

A	Distancia entre centros de ruedas	3650 (12' 0")
B	Longitud total de la oruga	4404 (14' 6")
C	Distancia al suelo del contrapeso	1080 (3' 7")
D	Radio de giro de cola	1780 (6' 04")
D'	Longitud del extremo trasero	1780 (6' 04")
E	Anchura total de la superestructura	2980 (9' 9")
F	Altura total de la cabina	3100 (10' 2")
G	Distancia mínima al suelo	470 (1' 65")
H	Ancho de oruga	2390 (7' 10")
M	Distancia al suelo de la hoja niveladora elevada	550 (1' 10")
N	Profundidad de la hoja niveladora descendida	410 (1' 4")
O	Altura de la hoja niveladora	740 (2' 5")
P	Altura total de la barandilla	3290 (10' 10")

Longitud de la pluma		5650 (18' 6") de 2 piezas		
Longitud del brazo		2000 (6' 7")	2400 (7' 10")	2920 (9' 7")
I	Longitud total	9850 (32' 4")	9760 (32' 0")	9750 (32' 0")
J	Altura total de la pluma	3050 (10' 0")	3000 (9' 10")	2990 (9' 10")
K	L – Ancho de teja de oruga	600 (1' 12")	700 (2' 4")	800 (2' 7")
L	Anchura total	2990 (9' 10")	3090 (10' 2")	3190 (10' 6")

## DIMENSIONES DE LA PLUMA DE 2 PIEZAS (TIPO HOJA NIVELADORA) DE LA HX235A LCR

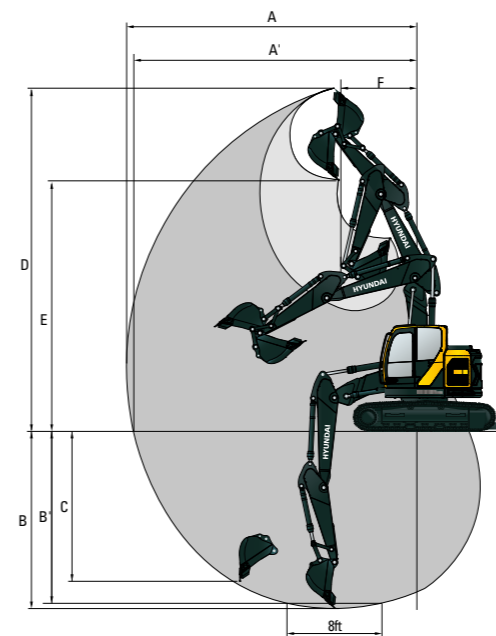

Unidad: mm (pies/pulg.)

Longitud de la pluma		5650 (18' 6") de 2 piezas		
Longitud del brazo		2000 (6' 7")	2400 (7' 10")	2920 (9' 7")
A	Alcance máximo de excavación	9050 (29' 8")	9460 (31' 0")	10 020 (32' 10")
A'	Alcance máx. de excavación a nivel del suelo	8880 (29' 2")	9290 (30' 6")	9860 (32' 4")
B	Profundidad máxima de excavación	5460 (17' 11")	5860 (19' 3")	6380 (20' 11")
B'	Profundidad máxima de excavación (a nivel de 8')	5340 (17' 6")	5750 (18' 10")	6270 (20' 7")
C	Profundidad vertical máxima de excavación junto a una pared	4530 (14' 10")	4970 (16' 4")	5520 (18' 1")
D	Altura máxima de excavación	10 600 (34' 9")	10 990 (36' 1")	11 470 (37' 8")
E	Altura máxima de volteo	7680 (25' 2")	8090 (26' 7")	8540 (28' 0")
F	Radio de giro mín.	2130 (7' 0")	2030 (6' 8")	2000 (6' 7")







# GUÍA DE SELECCIÓN DE CUCCHARAS Y FUERZA DE EXCAVACIÓN

## CUCCHARAS

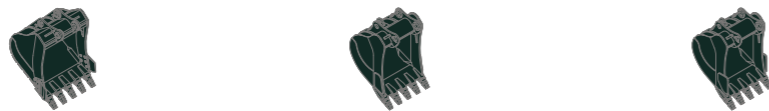

SAE colmada m³ (yd³)	0,80	◆ 0,90 (1,18)	◆ 0,85
	0,87		◆ 1,00
	0,92		◆ 1,15
	1,34		

Capacidad m³ (yd³)		Ancho mm (pulg.)		Peso kg (lb)	Recomendación, mm (pies/pulg.)					
SAE colmada	CECE colmada	Sin cuchillas laterales	Con cortadores laterales		Pluma mono pieza de 5680 (18' 8")			Pluma de 2 piezas de 5650 (18' 6")		
					Brazo de 2000 (6' 7")	Brazo de 2400 (7' 10")	Brazo de 2920 (9' 7")	Brazo de 2000 (6' 7")	Brazo de 2400 (7' 10")	Brazo de 2920 (9' 7")
0,80 (1,05)	0,70 (0,92)	1000 (39")	1120 (44")	700 (1700)	●	●	●	●	●	●
0,87 (1,14)	0,75 (0,98)	1090 (43")	1210 (48")	805 (1770)	●	●	●	●	●	●
0,92 (1,20)	0,80 (1,05)	1150 (45")	1270 (50")	820 (1810)	●	●	○	●	●	○
1,34 (1,75)	1,15 (1,50)	1550 (61")	1670 (66")	990 (2180)	■	■	▲	■	■	▲
◆ 0,90 (1,18)	0,80 (1,05)	1095 (43")	-	880 (1940)	●	●	○	●	●	○
◆ 0,85 (1,11)	1,00 (1,31)	1410 (56")	-	860 (1900)	●	●	●	●	●	●
◆ 1,00 (1,31)	0,92 (1,20)	1290 (51")	-	945 (2080)	●	○	○	●	●	○
◆ 1,15 (1,50)	0,75 (0,98)	1140 (45")	-	1030 (2270)	○	■	■	○	■	■

- ◆ Cuchara para servicio pesado
- Cuchara de rocas para servicio pesado
- Cuchara para rematar pendientes

- Aplicable para materiales con una densidad de 2100 kg/m³ (3500 lb/yd³) o menos
- Aplicable para materiales con una densidad de 1800 kg/m³ (3000 lb/yd³) o menos
- Aplicable para materiales con una densidad de 1500 kg/m³ (2500 lb/yd³) o menos
- ▲ Aplicable para materiales con una densidad de 1200 kg/m³ (2000 lb/yd³) o menos

## IMPLEMENTO

Las plumas y brazos se sellan con un diseño sección de caja completa de baja tensión. Hay disponibles plumas mono pieza de 5,68 m (18'8"), plumas de 2 piezas de 5,65 m (18'6") y brazos de 2,0 m (6'7"), 2,4 m (7'10"), 2,92 m (9'7").

## FUERZA DE EXCAVACIÓN

Brazo	Longitud	mm (pies/pulg.)	2000 (6' 7")	2400 (7' 10")	2920 (9' 7")	Observación
	Peso	kg (lb)	975 (2150)	1045 (2300)	1095 (2410)	
Fuerza de excavación de la cuchara	SAE	kN	133,4 [144,8]	133,4 [144,8]	133,4 [144,8]	[ ]: Refuerzo de potencia
		kgf	13 600 [14 770]	13 600 [14 770]	13 600 [14 770]	
		lbf	29 980 [32 550]	29 980 [32 550]	29 980 [32 550]	
	ISO	kN	152,0 [165,0]	152,0 [165,0]	152,0 [165,0]	
		kgf	15 500 [16 830]	15 500 [16 830]	15 500 [16 830]	
		lbf	34 170 [37 100]	34 170 [37 100]	34 170 [37 100]	
Fuerza de avance del brazo	SAE	kN	144,2 [156,5]	119,6 [129,9]	102,0 [110,7]	
		kgf	14 700 [15 960]	12 200 [13 250]	10 400 [11 290]	
		lbf	32 410 [35 190]	26 900 [29 210]	22 930 [24 900]	
	ISO	kN	151,0 [164,0]	125,5 [136,3]	106,9 [116,1]	
		kgf	15 400 [16 720]	12 800 [13 900]	10 900 [11 830]	
		lbf	33 950 [36 860]	28 220 [30 640]	24 030 [26 090]	

Nota: el peso del brazo incluye el cilindro de la cuchara, la cinemática y el pasador

# EQUIPOS ESTÁNDAR/OPCIONALES

MOTOR	ESTÁNDAR
Motor CUMMINS B6.7	●
SISTEMA HIDRÁULICO	ESTÁNDAR
<b>CONTROL INTELIGENTE DE LA ENERGÍA (IPC)</b>	
3 modos de potencia, 2 modos de trabajo, modo de usuario	●
Control de potencia variable	●
Control eléctrico de flujo de la bomba (EPFC)	●
Control de flujo de modo de implemento	●
Ralentí automático del motor	●
Control de parada automática del motor	●
Control electrónico del ventilador	●
Aceite hidráulico bio Hyundai (HBHO)	
CABINA E INTERIOR	ESTÁNDAR
<b>CABINA SEGÚN LA NORMA ISO</b>	
Limpiaparabrisas de tipo ascendente	●
Radio/reproductor de USB	●
Sistema de teléfono móvil manos libres con USB	●
Toma de 12 voltios (transformador de 24V CC a 12 V CC)	●
Bocina eléctrica	●
Cabina de acero para todo tipo de tiempo atmosférico con visibilidad a 360°	●
Cristal de seguridad - cristal templado	●
Cristal de seguridad - cristal templado con cristal laminado al frente	●
Ventana delantera abatible y deslizante	●
Ventana lateral delantera (izq.)	●
Puerta bloqueable	●
Compartimento de almacenamiento y cenicero	●
Cubierta transparente de techo de la cabina	●
Visera	●
Cerraduras de puerta y cabina, una sola llave	●
Palanca deslizante operada por piloto	●
Sistema de regulación de la altura de la caja de la consola	●
<b>SISTEMA CLIMATIZADOR AUTOMÁTICO</b>	
Aire acondicionado y calefacción	●
Desempañador	●
Ayuda de arranque (calentador de rejilla de aire) para climas fríos	●
<b>SUPERVISIÓN CENTRALIZADA</b>	
Pantalla LCD de 8"	●
Lámpara LED en el techo	●
Régimen del motor o cuentakilómetros / acel.	●
Indicador de temperatura del refrigerante del motor	●
Potencia máx.	●
Baja velocidad / alta velocidad	●
Ralentí automático	●
Advertencia de sobrecarga con alarma	●
Comprobar el motor	●
Obstrucción del filtro de aire	●
Indicadores	●
Indicadores ECO	●
Indicador de nivel de combustible	●
Indicador de temperatura del aceite hidráulico	●
Calentador de combustible	●
Advertencias	●
Error de comunicación	●
Batería baja	●
Reloj	●
Luces de la cabina	
Protección contra la lluvia de la ventana delantera de la cabina	
Techo de la cabina de tipo plexiglas	●
<b>ASIENTO</b>	
Asiento de suspensión neumática ajustable con calefactor	●
Asiento de suspensión neumática con calefactor	
<b>CABINA CON FOPS (ISO 10262) DE NIVEL 2</b>	
FOPS (estructura de protección contra la caída de objetos) según la ISO 10262 Nivel 2	●
<b>ROPS DE LA CABINA (ISO 12117-2)</b>	
ROPS (estructura protectora antivuelco)	●

SEGURIDAD	ESTÁNDAR
Modo de elevación	●
Interruptor maestro de la batería	●
Cámara de visión trasera	●
AAVM (sistema de visión periférica avanzada)	
Cuatro luces de trabajo delanteras (2 montadas en la pluma, 2 montadas en el bastidor delantero)	●
Alarma de traslación	●
Lámpara de trabajo trasera (halógena o LED)	
Lámpara giratoria (halógena o LED)	
Control del freno de estacionamiento de giro electrónico	●
Sistema de retención de la pluma	●
Sistema de retención del brazo	●
Válvula de bloqueo de seguridad para el cilindro de la pluma con dispositivo de advertencia de sobrecarga	●
Válvula de bloqueo de seguridad para el cilindro del brazo	
Sistema de bloqueo de giro	
Dos espejos retrovisores	●

## OTROS ESTÁNDAR

PLUMAS	ESTÁNDAR
Monopieza de 5,68 m, 18' 8"	●
De 2 piezas de 5,65 m, 18' 6"	
BRAZOS	ESTÁNDAR
2,0 m, 6' 7"	
2,4 m, 7' 10"	
2,92 m, 9' 7"	●
Malla antipolvo extraíble para el enfriador	●
Depósito extraíble	●
Calentador de combustible	●
Sistema de autodiagnóstico	●
Hi MATE (sistema de gestión remota) 5 años	●
Baterías (2 x 12 V x 100 AH)	●
Bomba de llenado de combustible con función de parada automática (50 L/min)	
Tuberías hidráulicas de simple efecto (martillo, etc.)	
Tuberías hidráulicas de doble efecto (bivalva, etc.)	
Tuberías hidráulicas para giro de implemento	
Compresor de aire	
Calentador del refrigerante del motor	
Lámpara LED	
Tecla de botón inteligente	
Interruptor proporcional eléctrico de la RCV	
Preinstalación para enganche rápido hidráulico	
Enganche rápido hidráulico	
Rotador basculante Engcon	
Sistema de traslación recta de un solo pedal	
Acumulador para descender el equipo de trabajo	●
Válvula de cambio de patrón (2 patrones)	
Sistema de control de giro de ajuste fino	
Juego de herramientas	

## CARRO INFERIOR ESTÁNDAR

Cubierta inferior del bastidor inferior (adicional)	
Cubierta inferior del bastidor inferior (normal)	●
TREN DE RODAJE	ESTÁNDAR
Tejas de triple garra 600 mm (1' 12")	●
Tejas de triple garra 700 mm (2' 4")	
Tejas de triple garra 800 mm (2' 7")	
Protección de oruga	●
Hoja niveladora	

\* El equipamiento estándar y opcional puede variar. Póngase en contacto con su distribuidor Hyundai para obtener más información. La máquina puede variar según las normas internacionales.

\* Las fotos pueden incluir implementos y equipos opcionales que no estén disponibles en su área.

\* Los materiales y especificaciones están sujetos a cambios sin previo aviso.

\* Todas las medidas imperiales se redondean a la libra o pulgada más cercana.





Las especificaciones y el diseño están sujetos a cambios sin aviso. Las fotos de los productos de Hyundai Construction Equipment Europe pueden mostrar otros equipos que no sean los estándar.

Hyundai Construction Equipment Europe nv.  
Hyundailaan 4, 3980 Tessenderlo, Bélgica.  
Tel: (+32) 14-56-2200 Fax: (+32) 14-59-3405

ES-2020-08 Rev. 0

¿Listo para experimentar el Efecto Hyundai?

Póngase en contacto con su distribuidor Hyundai.  
[hyundai-ce.eu/es/dealer-locator](https://hyundai-ce.eu/es/dealer-locator)